

FA
50N

KOMPLEKSOWOŚĆ ROZWIĄZAŃ

FA 50N - CECHY SYSTEMU

System umożliwia projektowanie i wykonywanie lekkich ścian osłonowych słupowo-ryglowych.

System FA 50N sklasyfikowany jest w grupie najlepszych ścian osłonowych dostępnych na rynku pod względem izolacyjności termicznej, akustycznej, wodoszczelności oraz wytrzymałości na obciążenie wiatrem.

Dzięki szerokiej gamie rozwiązań zawartych w systemie możliwe jest swobodne kształtowanie elewacji pod względem geometrycznym i kolorystycznym. Produkt przeszedł badania w europejskim instytucie badawczym.

Zdjęcie: CELEBRO, Warszawa
Projekt: Kuryłowicz & Associates Sp z o.o., Warszawa
Wykonawca aluminium: Alures Sp. z o.o., Boguchwała

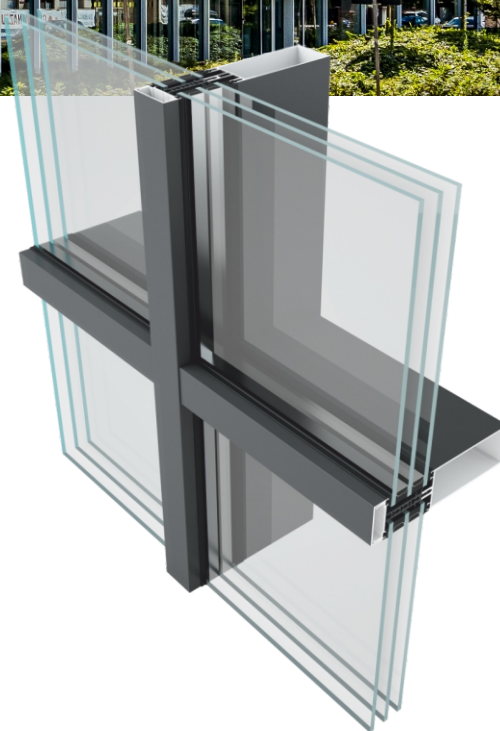

ZALETY SYSTEMU

- możliwość realizacji konstrukcji o zróżnicowanych kształtach i wielkościach zgodnie z wizją architekta,
- zgodność z obowiązującymi normami dotyczącymi wodoszczelności, izolacyjności cieplnej i przeciwpożarowej,
- możliwość uzyskania urozmaiconych efektów wizualnych dla ściany osłonowej dzięki bogatej gamie listew maskujących,
- możliwość gięcia profili,
- możliwość tworzenia wielu odmian o zróżnicowanych parametrach,
- możliwość stosowania ogniw fotowoltaicznych,
- możliwość łączenia ze wszystkimi systemami Yawal.

NOWOŚĆ 2021!
PRZEKRÓJ PRZEZ SŁUP
FA 50N Z OKNEM TM 77 HI

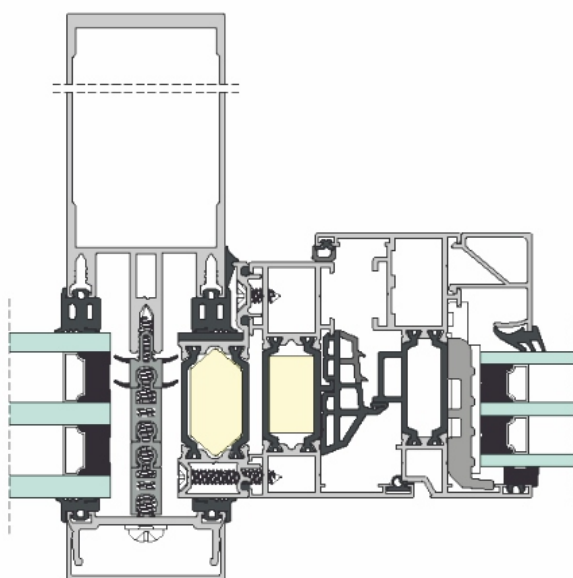

PRZEKRÓJ PRZEZ ROZWIĄZANIE KĄTOWE FA 50N

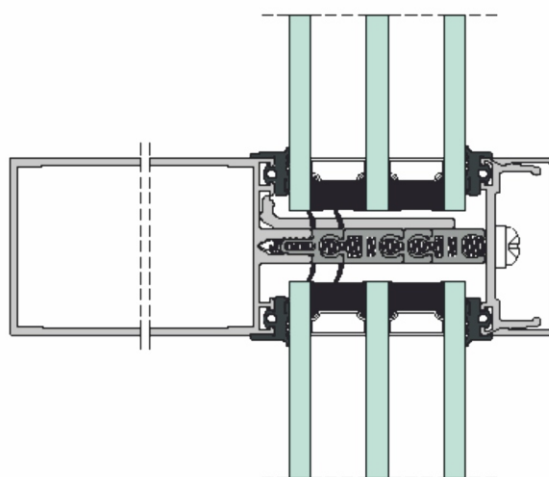

PARAMETRY TECHNICZNE - FA 50N

Przepuszczalność powietrza	klasa AE 1650 wg PN-EN 12152:2004
Wodoszczelność	klasa min RE 2700/okno 2550 wg PN-EN 12154:2004
Współczynnik przenikania ciepła	$U_f = \text{od } 1,2 \text{ W/m}^2\text{K}$ wg PN-EN ISO 10077-2
Odporność na obciążenie wiatrem	+/- 3600 Pa wg PN-EN 13116:2004
Izolacyjność akustyczna	$R_w = 53 \text{ dB}$ wg PN-EN ISO 140-3
Odporność na uderzenie	klasa I5, E5 wg PN-EN 13049:2004, PN-EN 14019:2006
Odporność na włamanie	RC2, RC3, RC4 wg PN-EN 1627
Zewnętrzna widoczna szerokość	50 mm
Wewnętrzna widoczna szerokość	50 mm
Szklenie	mocowanie listwami dociskowymi i listwami maskującymi
Grubość szyby	6÷64 mm
Elementy otwierane	<ul style="list-style-type: none"> - okna wychylne/wysuwne na zewnątrz FA 50N SW - okna otwierane do wewnątrz (FA 50N INV) - okna dachowe FA50N RW - okna otwierane do wewnątrz w systemach TM 62/TM 62HI, TM 74HI, TM 77HI - drzwi TM 62/74/77/77 PRESTIGE, DP 100/150T/180, PI 50 + drzwi automatyczne - drzwi TM 102HI, okna TM 102HI